



groep  
gidts

  
mariasteen

Molendries 

Groep maatwerk 10/10/2019 – Ervaringen met start

# Mariasteen & Molendries als werkgever

## Tot 01/01/2019:

Mariasteen => Beschutte Werkplaats (erkenning 510 VTE)

Molendries => Sociale Werkplaats (erkenning 23 VTE)

## Sinds 01/01/2019

**2 maatwerkbedrijven**

**900 medewerkers (726 dgwkn WOP)**

**746 FTE's (+ 130 uurroosters)**

## Daarnaast ook

Erkenning arbeidszorg en activerende arbeidszorg

Art 60's, AB Refugies

Brugprojecten en duaal leren



- **Wat maakt ons anders dan andere bedrijven?**

- Sociaal doel**

- Economisch middel**

- Maatschappelijk engagement**

*Aanwezigheid van **Methodedienst & R&D afdeling** i.f.v. onze doelstelling “**tewerkstelling van personen met een afstand tot de reguliere arbeidsmarkt**” !*





## PRODUCTIE

- Metaal & Montage (Gits)
- Houtafdeling (Roeselare)
- Div. activiteiten (Tielt)
- Enclaves (bij andere bedrijven)



## DIENSTEN

- Hygiënisch onderhoud
- Groen
- Horeca (eigen zaken)
  - Hoeve Ter Kerst
  - Molendries
  - De Oude Melkerij
  - Hotel\*\*\* Middelpunt
- Orthopedisch materiaal
  - Vazzy
  - CVBA Orthotaal





14 enclaves

Groendienst

De Poetslijn

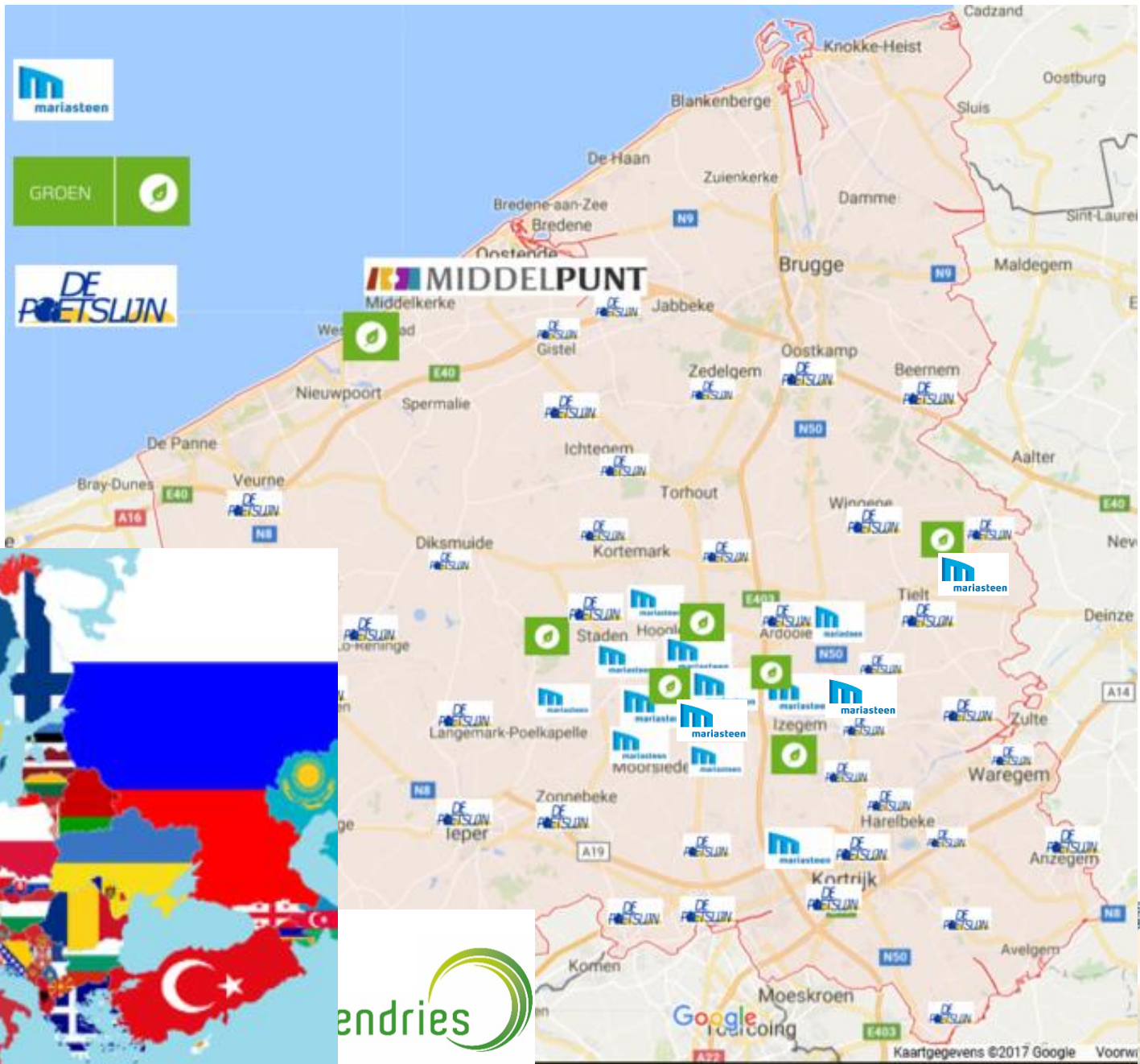

endries



# Uitdagingen in Maakindustrie als Maatwerkbedrijf.

- Kortere levensduur van producten
- Meer varianten
- Kleinere productiereeksen
- Geen voorraad
- Make to order
- Globalisering
- Prijsdruk



# Uitdagingen als werkgever

❑ Duurzame tewerkstelling in B2B

❑ Inspelen op de marktevoluties

- *Inzetten op eigen co-engineering*
- *Technologie omarmen*
- *Meedenken met klant in maakindustrie*
- *Seriegrootte één is de toekomst*

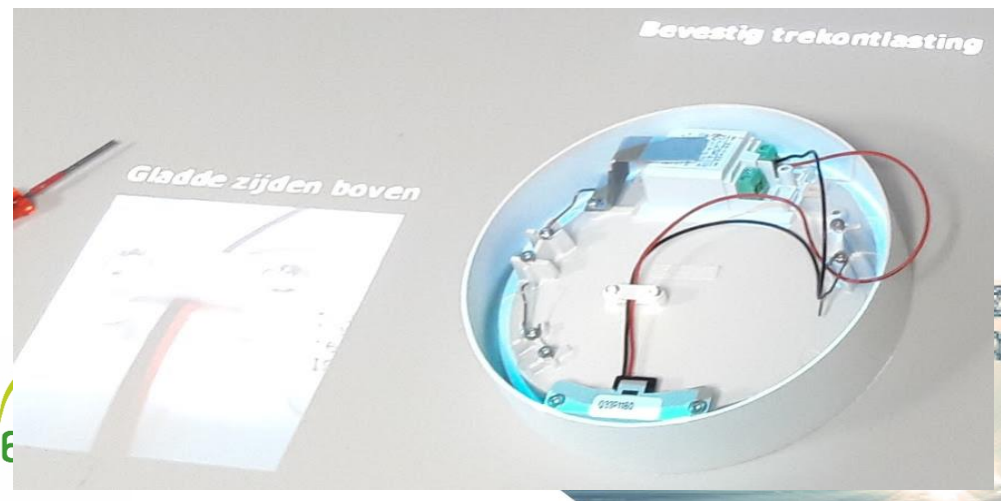

# Ervaringen

Nieuw klantensegment startende ondernemingen die opschalen  
Startende 'maak'ondernemers (= bedrijven jongeren dan 6 jaar).

Deze zijn sterk in:

de ideegeneratie

het ontwikkelen van hun concept tot een prototype

Maar bij de marktintroductie:

van prototype naar pilot = OK

**naar opschaling ervaren ze knelpunten**





# Ervaringen

- Ze beschikken niet over een machinepark en medewerkers
- Soms onvoldoende technische kennis (tekeningen, ISO toleranties, serieproductie..)
- Ze beschikken over een beperkt netwerk van leveranciers
- Geen ervaring met uitbesteden (BOM-BOW)
- Opschaling zorgt voor opvolging en planning
- Cash noodzakelijk i.f.v. grondstoffen en nodige doorstroomtijd
- Internet & produceren in lagelonenlanden lijkt aantrekkelijk

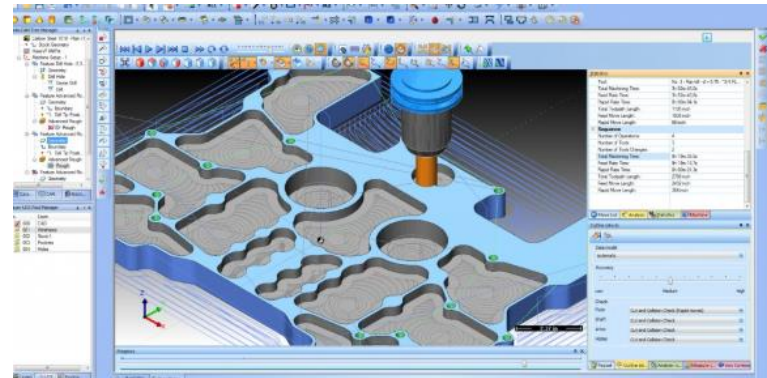
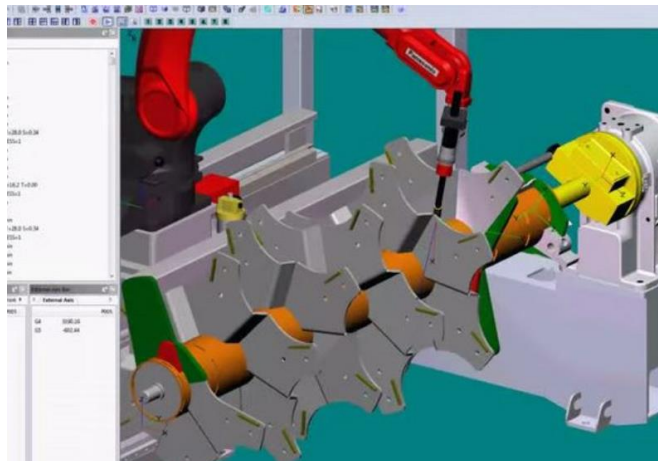

# Ervaringen

- 3 grote klanten in de top 20 starters van 15 jaar terug

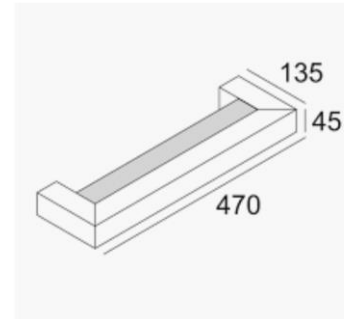

- Vandaag hebben we 1 succesvolle starter, 3 in startfase en 1 in de risico zone



# Uitdagingen

- Aanwezig op netwerken waar starters zijn uit maakindustrie
- Investeren in co-engineering & prototype ontwikkeling
- Financiële risico's nemen en inschatten
- Borgstellingen en afspraken voorzien in de start
- Samenwerken met collega's maatwerkbedrijven indien nodig
- Sluitende samenwerkingsovereenkomst i.f.v. duurzame samenwerking



# Vragen ?

